

DOSSIER TRAVAUX

Démontage d'une console de tableau de bord sur une SAAB 900 avant 1993

Voici un reportage photos de 19 pages concernant le démontage d'une console de tableau de bord d'une SAAB 900.

Prévoir une heure et demi de travail.

Nous avons réalisé ce reportage photos le Samedi 23 juillet 2005 , nous remercions le garage des Domes pour nous avoir prêté son atelier et tous les outils nécessaires.

Bonne consultation

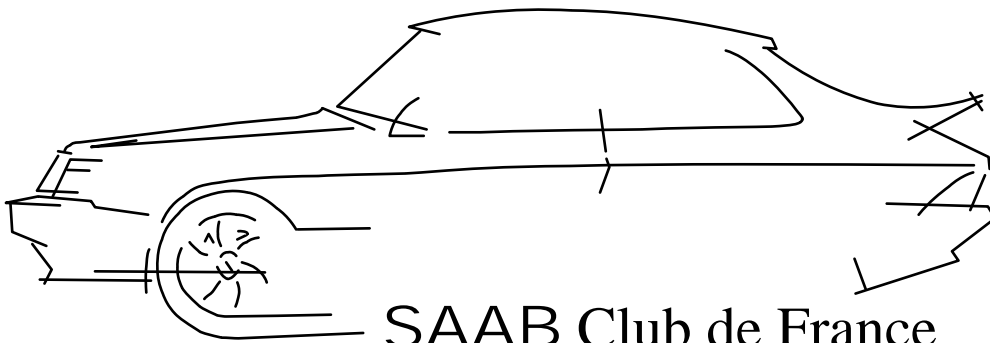

SAAB Club de France
[Http://www.saabclubdefrance.com](http://www.saabclubdefrance.com)

DOSSIER TRAVAUX

Démontage d'une console de tableau de bord sur une SAAB 900 avant 1993

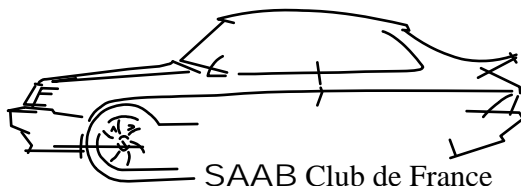

SAAB Club de France
[Http://www.saabclubdefrance.com](http://www.saabclubdefrance.com)

Voici la console avant
le démontage



Le démontage du volant
est recommandé afin
de dégager de la place
pour sortir la console.

A l'aide d'un tournevis plat
faite sauter la cache
centrale du volant



Documents donnés à titre indicatif, le SAAB Club de France ne saurait engagé sa responsabilité
sur le contenu et l'utilisation des documents.

DOSSIER TRAVAUX

Démontage d'une console de tableau de bord sur une SAAB 900 avant 1993

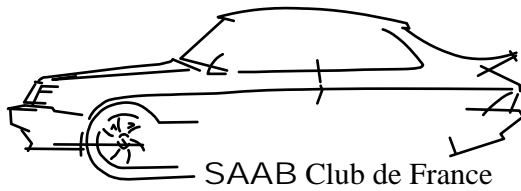

SAAB Club de France
[Http://www.saabclubdefrance.com](http://www.saabclubdefrance.com)



Au fond se trouve un écrou
qui tiens le volant, se munir
d'une clef de 22 avec une
ralonge

Documents donnés à titre indicatif, le SAAB Club de France ne saurait engagé sa responsabilité
sur le contenu et l'utilisation des documents.

DOSSIER TRAVAUX

Démontage d'une console de tableau de bord sur une SAAB 900 avant 1993

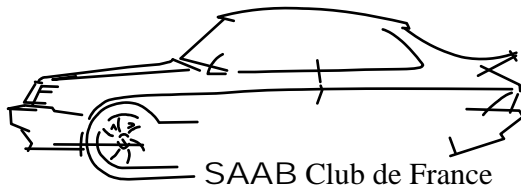

SAAB Club de France
[Http://www.saabclubdefrance.com](http://www.saabclubdefrance.com)

Tenir fermement le volant d'une main et tourner la clef de l'autre. Dévissez, puis retirer l'écrou et la rondelle. Puis prendre le volant à deux mains et le tirer vers soi afin de l'extraire (De fines cannelures empêche le volant de tourner, donc bien tirer droit pour le retirer)



Tirer énergiquement le bouton d'allumage des feux.



Documents donnés à titre indicatif, le SAAB Club de France ne saurait engagé sa responsabilité sur le contenu et l'utilisation des documents.

DOSSIER TRAVAUX

Démontage d'une console de tableau de bord sur une SAAB 900 avant 1993

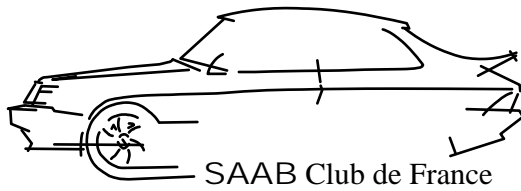

SAAB Club de France
[Http://www.saabclubdefrance.com](http://www.saabclubdefrance.com)



Débrancher
le connecteur
arrière (connecteur
en arrondie), prendre
un scotch et un feutre
et repérer
le connecteur.



Documents donnés à titre indicatif, le SAAB Club de France ne saurait engagé sa responsabilité sur le contenu et l'utilisation des documents.

DOSSIER TRAVAUX

Démontage d'une console de tableau de bord sur une SAAB 900 avant 1993

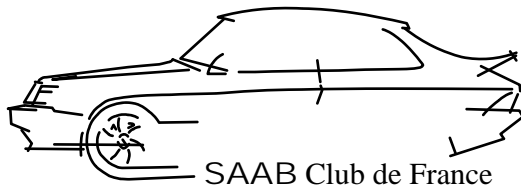

SAAB Club de France
[Http://www.saabclubdefrance.com](http://www.saabclubdefrance.com)

Tirer énergiquement les boutons de réglage des sièges chauffants, pour la commande du rétroviseur gauche et pour le bouton des feux de brouillard. Ne pas oublier de scotcher et de marquer avec un feutre les différents connecteurs.



Faire de même pour les boutons de climatisation, de dégivrage de la lunette arrière, des warning, de la commande du rétroviseur droit.



Documents donnés à titre indicatif, le SAAB Club de France ne saurait engagé sa responsabilité sur le contenu et l'utilisation des documents.

DOSSIER TRAVAUX

Démontage d'une console de tableau de bord sur une SAAB 900 avant 1993

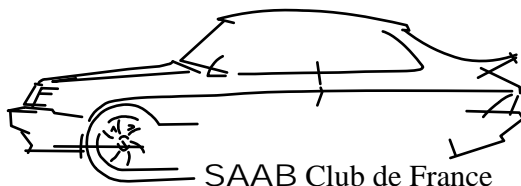

SAAB Club de France
[Http://www.saabclubdefrance.com](http://www.saabclubdefrance.com)

Débrancher les boutons
de leurs connecteurs.



Débrancher les boutons
de leurs connecteurs.



Documents donnés à titre indicatif, le SAAB Club de France ne saurait engagé sa responsabilité
sur le contenu et l'utilisation des documents.

DOSSIER TRAVAUX

Démontage d'une console de tableau de bord sur une SAAB 900 avant 1993

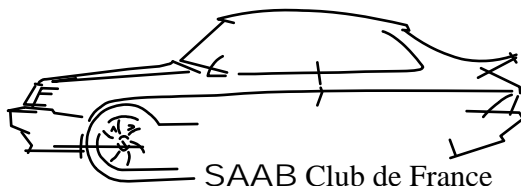

SAAB Club de France
[Http://www.saabclubdefrance.com](http://www.saabclubdefrance.com)

Repérer dessous la console
les 4 longues vis
Repère 1 2 3 et 4 sur les
photos

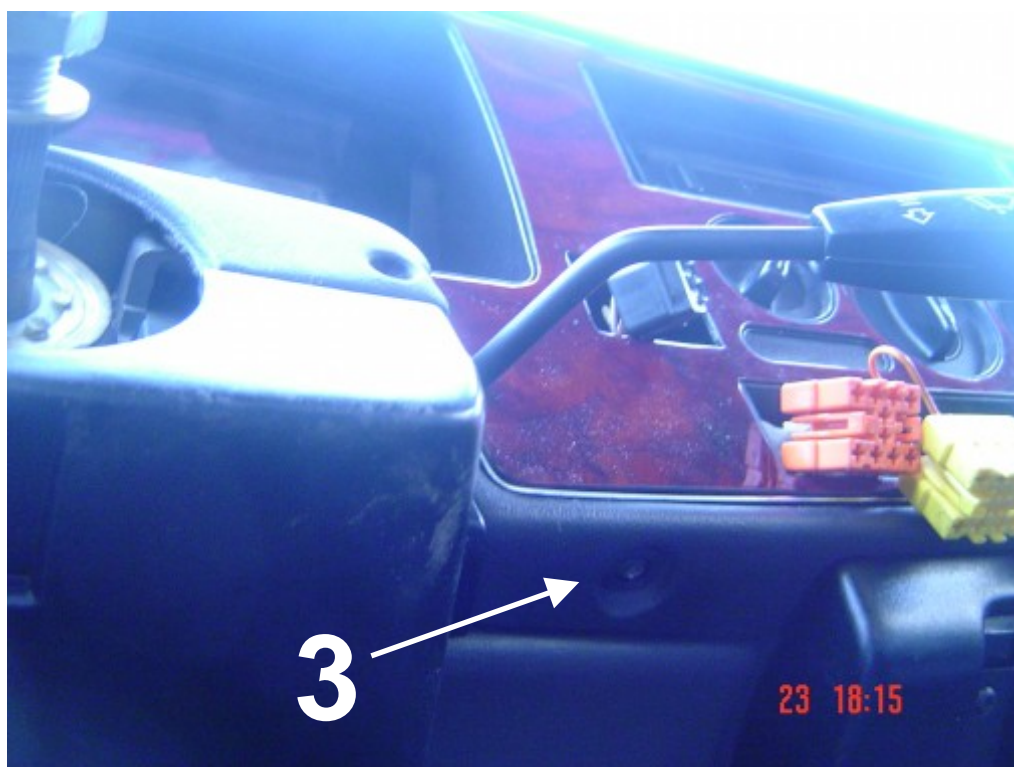
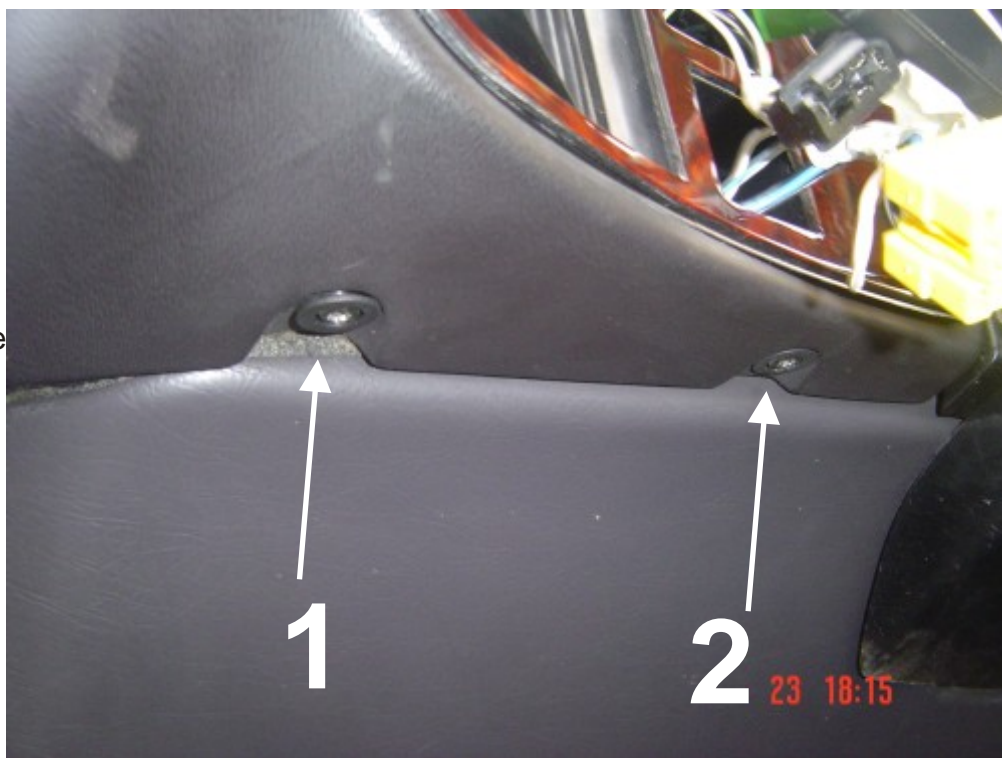

Documents donnés à titre indicatif, le SAAB Club de France ne saurait engagé sa responsabilité
sur le contenu et l'utilisation des documents.

DOSSIER TRAVAUX

Démontage d'une console de tableau de bord sur une SAAB 900 avant 1993

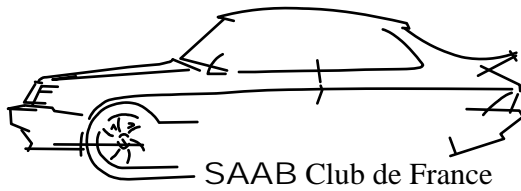

SAAB Club de France
[Http://www.saabclubdefrance.com](http://www.saabclubdefrance.com)

Pour accéder à la vis
numéro 4, sortir le
cendrier



Démonter les 4 petites vis
du support de cendrier
(avec un tournevis torx, puis
dévisser la vis hexagonal
centrale (avec une clef de
13)



Documents donnés à titre indicatif, le SAAB Club de France ne saurait engagé sa responsabilité
sur le contenu et l'utilisation des documents.

DOSSIER TRAVAUX

Démontage d'une console de tableau de bord sur une SAAB 900 avant 1993

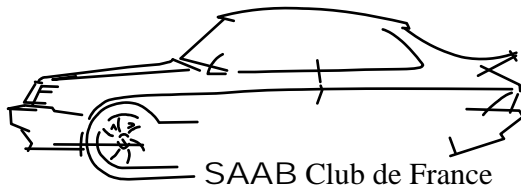

SAAB Club de France
[Http://www.saabclubdefrance.com](http://www.saabclubdefrance.com)

Dégager le support
de cendrier.



La vis numéro 4
est enfin accessible,
vous pouvez la dévisser
avec un tournevis
torx



Documents donnés à titre indicatif, le SAAB Club de France ne saurait engagé sa responsabilité
sur le contenu et l'utilisation des documents.

DOSSIER TRAVAUX

Démontage d'une console de tableau de bord sur une SAAB 900 avant 1993

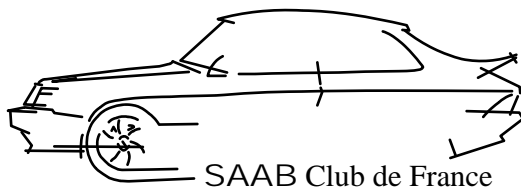

SAAB Club de France
[Http://www.saabclubdefrance.com](http://www.saabclubdefrance.com)



Dévissez
avec un tournevis
torx les vis 1 2 et 3 en
prenant garde de bien les
repérer car elles sont de
longueur différente.

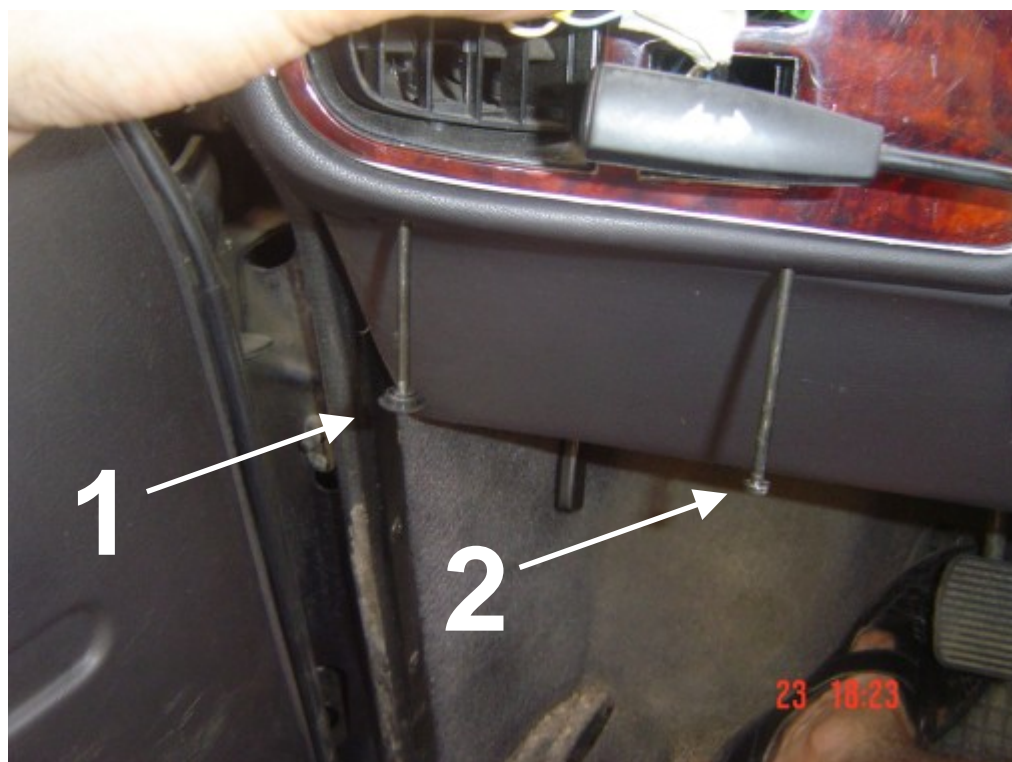

Documents donnés à titre indicatif, le SAAB Club de France ne saurait engagé sa responsabilité
sur le contenu et l'utilisation des documents.

DOSSIER TRAVAUX

Démontage d'une console de tableau de bord sur une SAAB 900 avant 1993

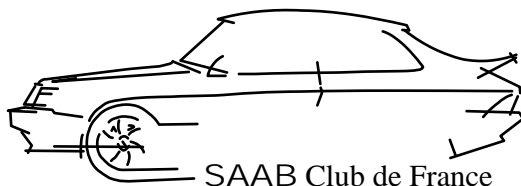

SAAB Club de France
[Http://www.saabclubdefrance.com](http://www.saabclubdefrance.com)

Déboîter doucement la console.



Si l'autoradio n'a pas
été enlevé auparavant,
faite le
maintenant.



Documents donnés à titre indicatif, le SAAB Club de France ne saurait engagé sa responsabilité
sur le contenu et l'utilisation des documents.

DOSSIER TRAVAUX

Démontage d'une console de tableau de bord sur une SAAB 900 avant 1993

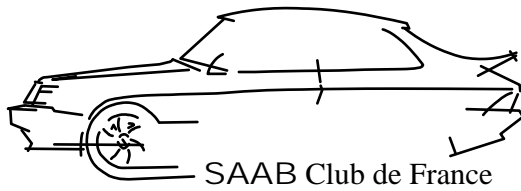

SAAB Club de France
[Http://www.saabclubdefrance.com](http://www.saabclubdefrance.com)

Déboîter la console
du coté gauche.



Déconnecter
le connecteur
de
commande pneumatique
des aérations
Enlever la tirette de la
vanne du chauffage

Déconnecter les divers
connecteurs en prenant
soins de les reperer.

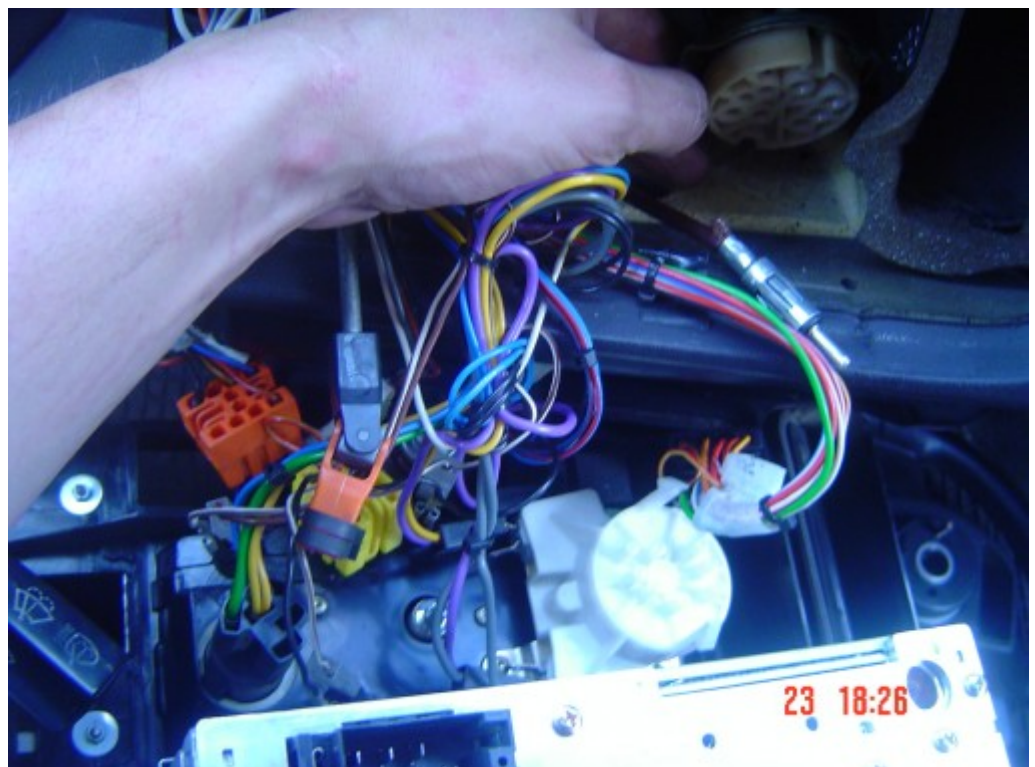

Documents donnés à titre indicatif, le SAAB Club de France ne saurait engagé sa responsabilité
sur le contenu et l'utilisation des documents.

DOSSIER TRAVAUX

Démontage d'une console de tableau de bord sur une SAAB 900 avant 1993

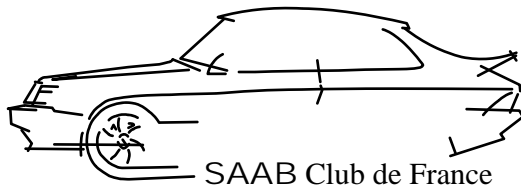

SAAB Club de France
[Http://www.saabclubdefrance.com](http://www.saabclubdefrance.com)



Repérage des divers
connecteurs, ampoules
(faire un repérage avec
du scotch et un feutre)

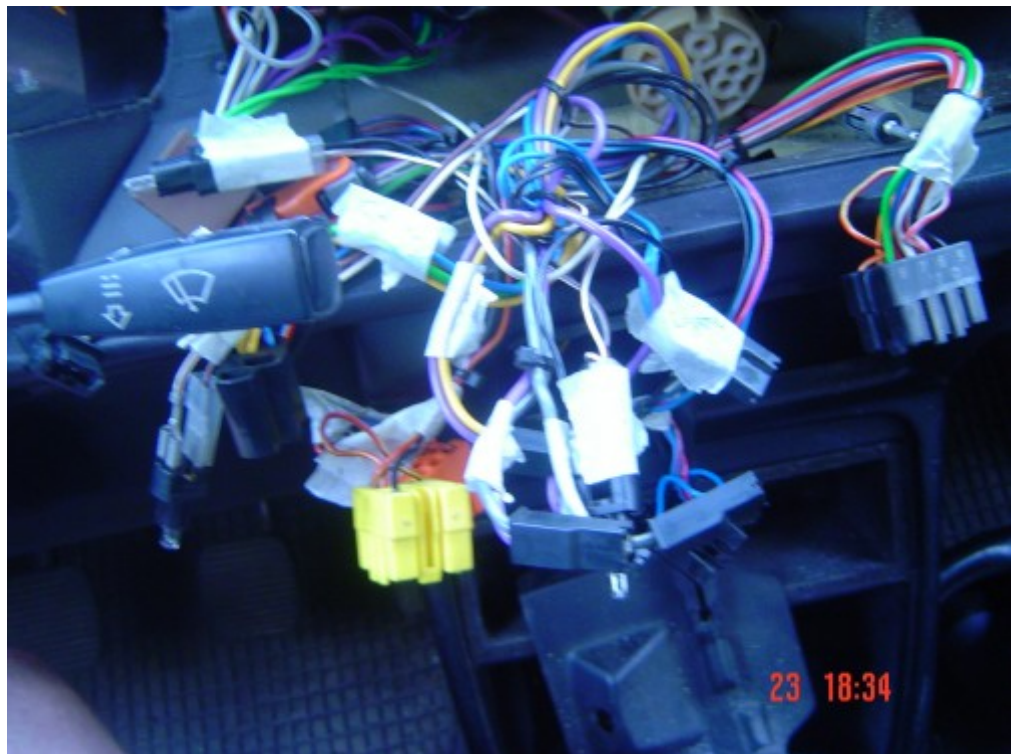

Documents donnés à titre indicatif, le SAAB Club de France ne saurait engagé sa responsabilité
sur le contenu et l'utilisation des documents.

DOSSIER TRAVAUX

Démontage d'une console de tableau de bord sur une SAAB 900 avant 1993

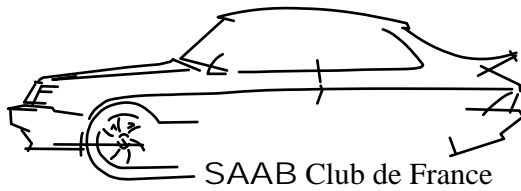

SAAB Club de France
[Http://www.saabclubdefrance.com](http://www.saabclubdefrance.com)

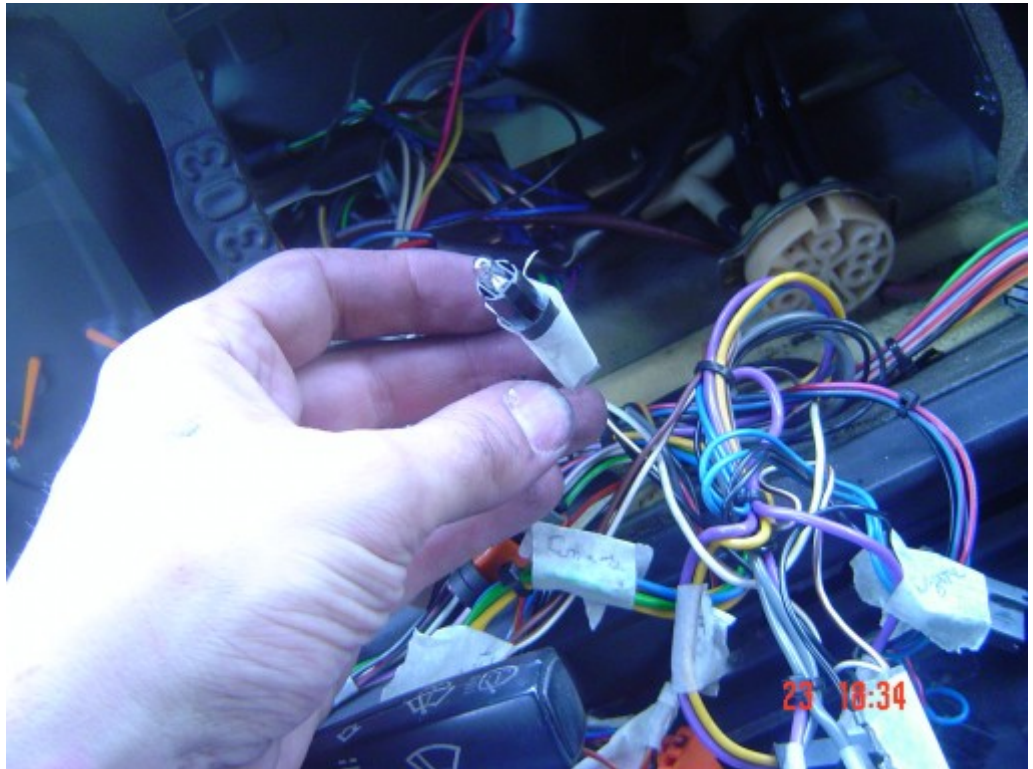

Bien repérer les emplacements des différentes ampoules car certaines sont alimentées par le rhéostat de réglage du tableau de bord, et d'autres non.



Documents donnés à titre indicatif, le SAAB Club de France ne saurait engagé sa responsabilité sur le contenu et l'utilisation des documents.

DOSSIER TRAVAUX

Démontage d'une console de tableau de bord sur une SAAB 900 avant 1993

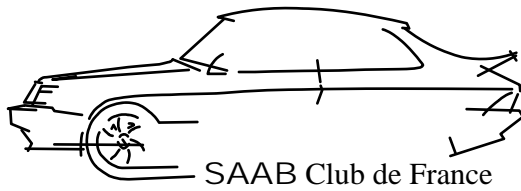

SAAB Club de France
[Http://www.saabclubdefrance.com](http://www.saabclubdefrance.com)



Voici la rallonge
qui actionne la vanne
de chauffage.



Documents donnés à titre indicatif, le SAAB Club de France ne saurait engagé sa responsabilité
sur le contenu et l'utilisation des documents.

DOSSIER TRAVAUX

Démontage d'une console de tableau de bord sur une SAAB 900 avant 1993

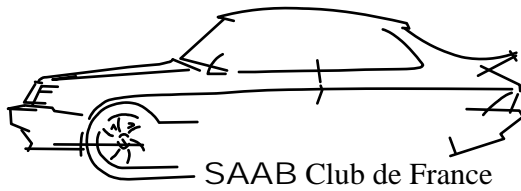

SAAB Club de France
[Http://www.saabclubdefrance.com](http://www.saabclubdefrance.com)

Vanne de chauffage

Voici la vanne de chauffage
tout au fond

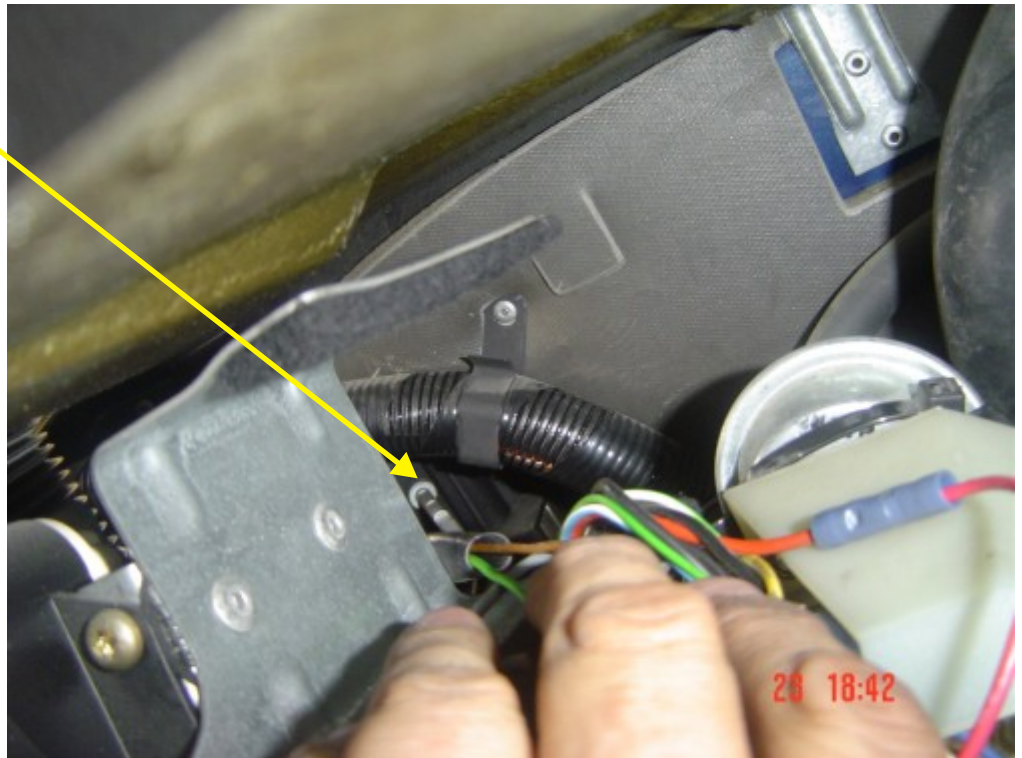

Voici le travail
une fois tout démonté...
Procédé en sens
inverse pour le
remontage, et prener
votre temps !!



Documents donnés à titre indicatif, le SAAB Club de France ne saurait engagé sa responsabilité
sur le contenu et l'utilisation des documents.

DOSSIER TRAVAUX

Démontage d'une console de tableau de bord sur une SAAB 900 avant 1993

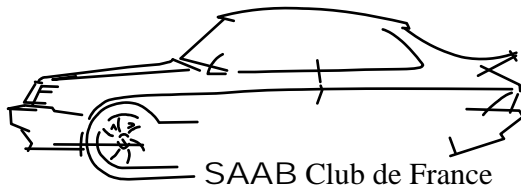

SAAB Club de France
[Http://www.saabclubdefrance.com](http://www.saabclubdefrance.com)

Vue éclatée du tableau de bord

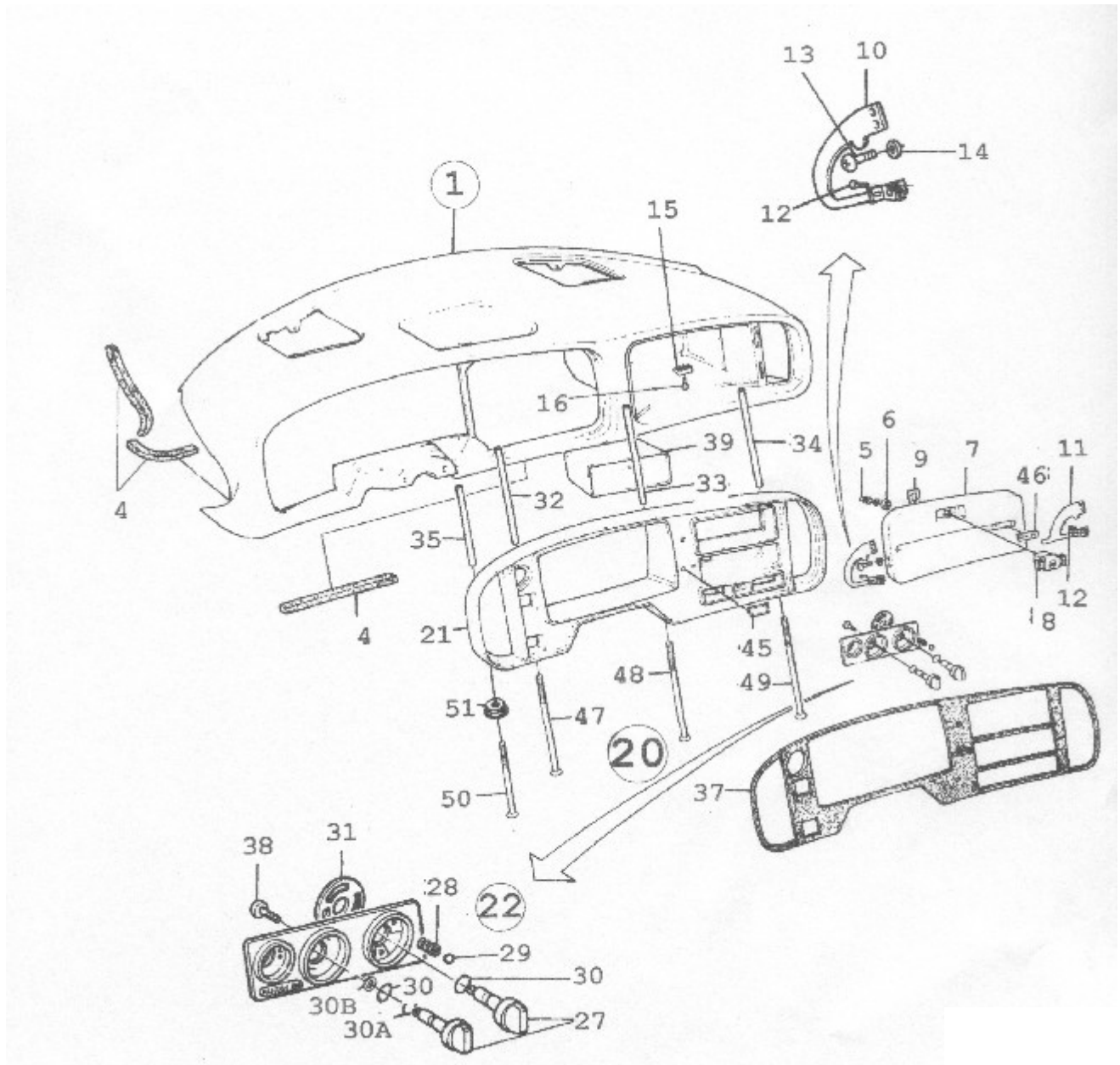

DOSSIER TRAVAUX

Démontage d'une console de tableau de bord sur une SAAB 900 avant 1993

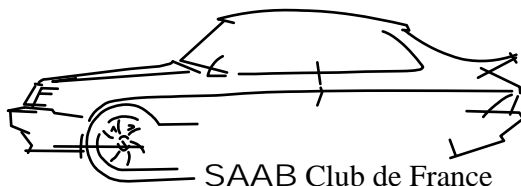

SAAB Club de France
[Http://www.saabclubdefrance.com](http://www.saabclubdefrance.com)

Vue éclatée du tableau de bord

